

Stuknr: 05

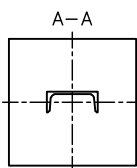
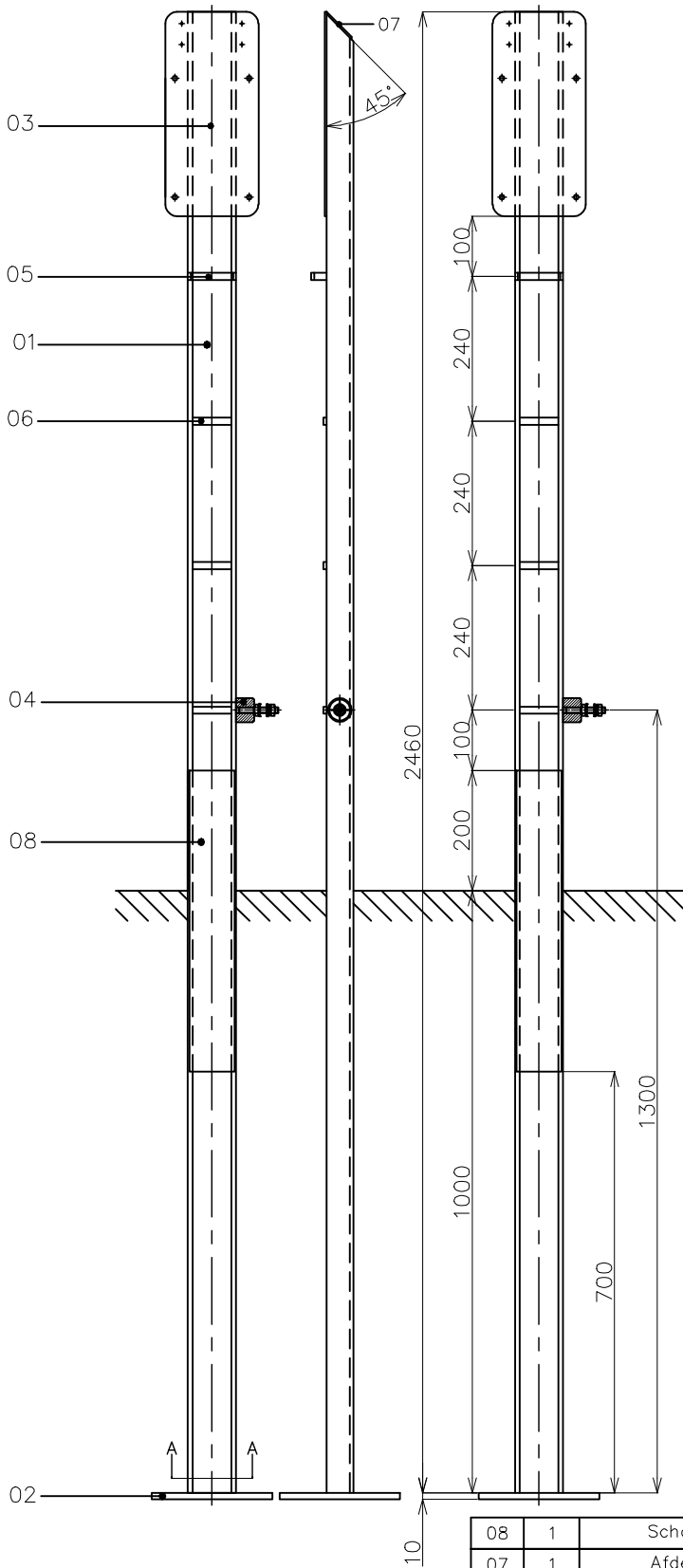
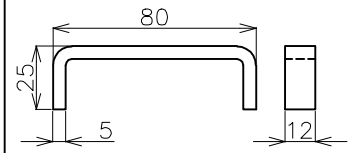

08	1	Schopplaat	S235	500x75x3	
07	1	Afdekkplaat	S235	75x60x3	
06	4	Bevest. Strip	S235	≠12x5-67	
05	1	Bevest. Beugel	S235	≠12x5-110	
04	1	Aardnok	S235	∅40-30	Zie Tek. Aardnok blz 24
03	1	Start-Stopplaat	S235	340x155x3	Zie Tek. Start-Stopplaat blz 7
02	1	Voetplaat	S235	200x200x10	
01	1	Staander	S235	UNP80-2460	Bovenkant onder hoek van 45° afzagen
STUKNR	AANTAL	BENAMING	MATERIAAL EN/OF HALFFABRIKAAT	NORMAANDUIDING OF AFMETINGEN	OPMERKING
RUIHEID VOLGENS NEN 3634		MAATTOLERANTIES VOLGENS NEN-ISO 406		VORM-EN PLAATSTOLERANTIES VOLGENS NEN-ISO 1101	
Amerikaanse Projectie:		Schaal: x	Getekend: Gert-Jan Klop		Artikel nummer:
		Maateenheid: MM	Revisie: A Revisie datum: 16-02-2010		G-SZ07
Datum: 12-09-2007		Benaming: Schakelzuil Type 7		NUMMER: R6.63 02/02	FORMAAT: A4